



پژوهشگاه فضایی ایران

روش اجرایی حمایت از فرصت‌های مطالعاتی
اعضای هیات علمی موسسات آموزشی، پژوهشی و فناوری
در پژوهشگاه فضایی ایران

کد سند: ISRC-1053-P-06/01
شماره ویرایش: ۱/۱
طبقه‌بندی: عادی
تاریخ: ۹۹/۰۸/۰۷

تعداد کل صفحات: ۱۴ صفحه
(با احتساب برگ روی جلد)

استفاده از این سند صرفاً در محدوده تعیین شده و توسط گیرندگان قابل اجراست.



بِسْمِ اللَّهِ الرَّحْمَنِ الرَّحِيمِ

فهرست مطالب

صفحه	عنوان
۶	۱- مقدمه.....
۶	۲- هدف.....
۶	۳- محدوده کاربرد.....
۶	۴- مراجع.....
۶	۵- واژگان و تعاریف.....
۷	۶- الزامات.....
۷	۶-۱- شورای فرصت مطالعاتی.....
۷	۶-۲- دبیر.....
۷	۶-۳- معاونت پژوهش و فناوری پژوهشگاه.....
۸	۶-۴- واحد پژوهشی.....
۸	۶-۵- عضو هیات علمی.....
۹	۶-۶- راهبر پژوهشگاه.....
۹	۷- سایر الزامات.....
۹	۷-۱- مالکیت معنوی.....
۱۰	۷-۲- منابع مالی.....
۱۱	۸- گردش کار.....
۱۱	۸-۱- فرآیند حمایت از انجام فرصت مطالعاتی اعضای هیات علمی موسسات آموزشی.....
۱۲	۸-۲- فرآیند تعریف و تصویب فرصت مطالعاتی.....
۱۳	۸-۳- نظارت و کنترل حین فرصت مطالعاتی.....
۱۴	۸-۴- فرآیند ارزیابی و اختتام فرصت مطالعاتی.....
۱۴	۹- پیوست ها.....
۱۴	۹-۱- پیوست ۱: فرم نیازسنجی فرصت مطالعاتی.....
۱۴	۹-۲- پیوست ۲: فرم پیشنهادیه فرصت مطالعاتی.....
۱۴	۹-۳- پیوست ۳: فرمت قرارداد فرصت مطالعاتی.....
۱۴	۹-۴- پیوست ۴: فرم گزارش پیشرفت فرصت مطالعاتی _ ماهانه.....
۱۴	۹-۵- پیوست ۵: قالب سند جامع فرصت مطالعاتی.....
۱۴	۹-۶- پیوست ۶: فرم اختتام فرصت مطالعاتی.....

۱- مقدمه

به منظور استفاده از ظرفیت‌های اعضای هیات علمی موسسات آموزشی، پژوهشی و فناوری و همکاری و تعامل با ایشان در انتقال و ترویج یافته‌های جدید دانش و فناوری و همچنین شناسایی راه حل‌ها و فناوری‌های مورد نیاز، روش اجرایی "حمایت از فرصت‌های مطالعاتی اعضای هیات علمی موسسات آموزشی، پژوهشی و فناوری در پژوهشگاه فضایی ایران" تدوین شده است.

۲- هدف

- ♦ استفاده از ظرفیت اعضای هیات علمی موسسات، آموزشی، پژوهشی و فناوری در حل مسائل علمی و فنی
- ♦ همکاری و تعامل نزدیکتر با دانشگاه‌ها و افزایش شناخت اعضای هیات علمی موسسات از فضای عملیاتی و نیازهای واقعی پژوهشگاه
- ♦ انتقال و ترویج یافته‌های جدید دانش و فناوری موسسه‌ها به پژوهشگاه و کسب تجارب در برطرف شدن چالش‌های علمی و تخصصی مورد مطالعه
- ♦ شناسایی راه‌حل‌ها و فناوری‌های مورد نیاز و ارائه پیشنهاد جهت تدوین و انتقال فناوری به پژوهشگاه
- ♦ مشارکت در جهت اصلاح فرآیندها و به کار بردن نتایج پژوهشی در راستای توسعه پایدار
- ♦ استفاده از ظرفیت‌های پژوهشی موسسات

۳- محدوده کاربرد

محدوده کاربرد این سند ستاد پژوهشگاه فضایی ایران، کلیه پژوهشکده‌ها و مرکز تحقیقات تابعه پژوهشگاه است.

۴- مراجع

- ♦ شیوه‌نامه‌ی فرصت مطالعاتی اعضای هیات علمی دانشگاه‌ها و موسسات پژوهشی در جامعه و صنعت به شماره سند عتف_ش_۳۲۰۱ مورخ ۹۷/۶/۱۷ وزارت علوم، تحقیقات و فناوری
- ♦ آیین‌نامه استخدامی اعضای هیات علمی پژوهشگاه

۵- واژگان و تعاریف

- وزارت عتف: وزارت علوم، تحقیقات و فناوری
- موسسه: کلیه موسسات آموزش عالی، پژوهشی و فناوری که دارای مجوز از وزارت عتف می‌باشند.
- پژوهشگاه: منظور ستاد پژوهشگاه فضایی ایران، کلیه پژوهشکده‌ها و مرکز تحقیقات تابعه آن است.
- واحد پژوهشی: منظور تمامی جایگاه‌های سازمانی بلافصل رییس پژوهشگاه می‌باشد که متقاضی حضور و فعالیت عضو هیات علمی هستند و مسئولیت اجرای فرصت مطالعاتی را قبول نموده است.
- عضو هیات علمی: آن دسته از اعضای هیات علمی موسسات، آموزشی، پژوهشی و فناوری که دارای شرایط و متقاضی گذراندن فرصت مطالعاتی در پژوهشگاه هستند.



- قرارداد: قراردادی است که در صورت تایید موضوع مطالعاتی از سوی پژوهشگاه با موسسه محل خدمت عضو هیات علمی منعقد می‌گردد.
- فرصت مطالعاتی: دوره حضور عضو هیات علمی واجد شرایط موسسه است که در مدتی معین در واحد پژوهشی به پژوهش و مطالعه می‌پردازد.
- موضوع مطالعاتی: موضوعی است که عضو هیات علمی در طول فرصت مطالعاتی به آن می‌پردازد.
- راهبر پژوهشگاه: منظور پژوهشگر شاغل در حوزه‌ای است که عضو هیات علمی خواهان پژوهش در آن است، و بایستی دارای مدرک دکتری با حداقل ۵ سال سابقه کار یا کارشناسی ارشد با ۱۰ سال سابقه کار و تجربه مرتبط با موضوع مطالعاتی باشد.
- شورای فرصت مطالعاتی: شورای فرصت مطالعاتی پژوهشگاه متشکل از:
 - رییس پژوهشگاه یا معاونت پژوهش و فناوری پژوهشگاه به عنوان نماینده تعیین شده از سوی ایشان (رئیس شورا)
 - مدیر آموزش و امور هیات علمی پژوهشگاه (دبیر شورا)
 - واحدهای پژوهشی (یا نمایندگان آن)
- تبصره ۱: باتوجه به مباحث بودجه‌ای و هزینه‌ای برای مصوبات جلسات، حضور معاون اجرایی (یا نماینده آن) و مدیر طرح و برنامه (یا نماینده آن) در جلسات شورا الزامی است.
- تبصره ۲: در صورت نیاز با تشخیص رئیس شورا، حسب مورد ۲ نفر کارشناس خبره پژوهشگاه مرتبط با موضوعات شورا می‌توانند به جلسه شورا دعوت شوند.
- دبیر: منظور دبیر شورای فرصت مطالعاتی (مدیر آموزش و امور هیات علمی پژوهشگاه) می‌باشد.

۶- الزامات

۶-۱ شورای فرصت مطالعاتی

- شورای فرصت مطالعاتی باید نحوه‌ی اجرای فرصت مطالعاتی اعضای هیات علمی موسسات آموزشی، پژوهشی و فناوری در پژوهشگاه را سیاست‌گذاری و برنامه‌ریزی نماید.
- شورای فرصت مطالعاتی باید بودجه کلی قابل تخصیص به فرصت‌های مطالعاتی مصوب را پس از تعیین اولویت آن‌ها مشخص نماید.
- میزان مبلغ قرارداد فرصت مطالعاتی فی‌مابین پژوهشگاه و موسسه محل خدمت عضو هیات علمی، توسط شورای فرصت مطالعاتی تصمیم‌گیری می‌شود.
- بررسی گزارشات دریافتی از واحد پژوهشی

۶-۲ دبیر

- دبیر موظف به ارائه گزارش سالیانه از اقدامات صورت گرفته و نتایج حاصله از اجرای تفاهم‌نامه‌ها حداکثر تا پایان فروردین‌ماه سال بعد به شورای فرصت مطالعاتی می‌باشد.

۶-۳ معاونت پژوهش و فناوری پژوهشگاه:

- نظارت بر حسن اجرای روش اجرایی حمایت از انجام فرصت مطالعاتی اعضای هیات علمی موسسات آموزشی، پژوهشی و فناوری در پژوهشگاه وظیفه معاونت پژوهش و فناوری پژوهشگاه می‌باشد.

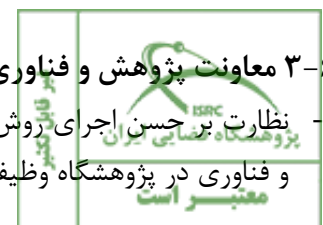

۴-۶ واحد پژوهشی

- پیگیری تنظیم قرارداد اجرای فرصت مطالعاتی و اعلام شروع کار به عضو هیات علمی باید توسط واحد پژوهشی انجام شود.
 - تعیین و انتصاب راهبر پژوهشگاه جهت بررسی و تایید/عدم تایید گزارش‌های دریافتی توسط واحد پژوهشی انجام می‌شود.
 - واحد پژوهشی موظف است تسهیلات لازم جهت استقرار عضو هیات علمی را فراهم نماید.
 - واحد پژوهشی موظف است گزارش‌های مورد نیاز را به دبیر شورای فرصت مطالعاتی ارائه نماید.
 - تایید گزارش انجام کار و خاتمه فرصت مطالعاتی (گزارش تایید فرصت مطالعاتی) توسط واحد پژوهشی انجام می‌شود.
 - مسئولیت و هماهنگی لازم جهت عقد قرارداد و حسن اجرای آن بر عهده واحد پژوهشی می‌باشد.
- تبصره ۳: فرم مصوب برنامه تحقیق فرصت مطالعاتی، جزء لاینفک پیوست‌های قرارداد فیما بین پژوهشگاه و موسسه می‌باشد.

۵-۶ عضو هیات علمی

- شرایط عضو هیات علمی
 - ♦ دارا بودن مرتبه علمی استادیار و بالاتر
 - ♦ دارا بودن حداقل دو سال سابقه عضویت هیات علمی در موسسات آموزشی، پژوهشی و فناوری
 - ♦ مرتبط بودن رشته و تخصص عضو هیات علمی با نیاز واحد پژوهشی
 - ♦ عضو هیات علمی متقاضی استفاده از فرصت مطالعاتی ۲ سال گذشته رکود علمی نداشته باشد.
- فرصت مطالعاتی برای اعضای هیات علمی در دوره پیمانی حداقل ۶ ماه تمام‌وقت یا ۱۲ ماه نیمه‌وقت و در دوره رسمی آزمایشی ۳ ماه تمام وقت یا ۶ ماه نیمه وقت است.
- حضور عضو هیات علمی در واحد عملیاتی تمام وقت (۵ روز کاری در هفته) و بصورت پاره‌وقت (دست کم ۲ روز کاری در هفته) است.
- تبصره ۴: حضور عضو هیات علمی مطابق با برنامه در نظر گرفته شده از سوی واحد پژوهشی الزامی است.
- برای استفاده مجدد از فرصت مطالعاتی (به جز فرصت‌های مطالعاتی الزامی در دوره‌های پیمانی و رسمی آزمایشی) می‌بایست دست کم ۵ برابر زمان فرصت مطالعاتی قبلی از اتمام آن گذشته باشد. مدت استفاده از مرخصی بدون حقوق نیز به این مدت اضافه می‌شود.
- عضو هیات علمی باید معرفی‌نامه کتبی موسسه محل خدمت خود را به همراه فرم "برنامه تحقیق فرصت مطالعاتی" (پیوست ۱) به واحد پژوهشی برای بررسی ارائه نماید.
- ارائه برنامه تحقیق فرصت مطالعاتی بر اساس قالب مورد تایید پژوهشگاه الزامی است.
- ارائه گزارش پیشرفت کار مورد تایید راهبر پژوهشگاه بصورت ماهیانه به پژوهشگاه و موسسه محل خدمت الزامی است.
- ارائه سمینار در خصوص یافته‌های علمی خود در پایان فرصت مطالعاتی در پژوهشگاه الزامی است.
- ارائه گزارش جامع از فعالیت‌ها و دستاوردهای فرصت مطالعاتی مورد تایید راهبر پژوهشگاه و واحد پژوهشی حداکثر ۳ ماه پس از اتمام فرصت مطالعاتی الزامی است.
- درج نام راهبر پژوهشگاه، واحد پژوهشی و پژوهشگاه در خروجی‌های فرصت مطالعاتی به عنوان محل انجام تحقیقات الزامی می‌باشد.

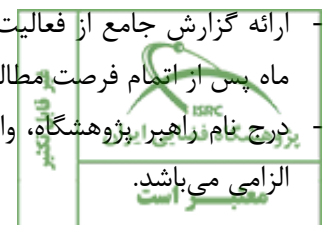

- ارائه ارقام قابل تحویل قرارداد مطابق با مفاد قرارداد فی مابین پژوهشگاه و موسسه باید صورت گیرد.
- عضو هیات علمی در زمان انجام فرصت مطالعاتی، در سازمان‌های دیگر نباید اشتغال داشته باشد.
- عضو هیات علمی ملزم به رعایت قوانین ایمنی و حفظ حقوق مادی و معنوی (مالکیت فکری و محرمانگی) حاصل از اجرای کار پژوهشی، مطالعاتی، علمی و ... می‌باشد.
- ارائه پیشنهاد اجرایی مورد تایید موسسه به منظور بهبود وضعیت فنی توسط عضو هیات علمی الزامی است.
- طراحی و برگزاری دوره‌های آموزشی کوتاه‌مدت با همکاری پژوهشگاه باید توسط عضو هیات علمی انجام شود.
- تبصره ۵: در صورت عدم ارائه گزارش قابل قبول از نظر راهبر و عدم تطبیق آن با برنامه اعلام شده در قرارداد، موسسه مربوطه مکلف به جبران خسارت وارده به پژوهشگاه خواهد بود.

۶-۶ راهبر پژوهشگاه

- راهبر پژوهشگاه باید متقاضی را با حوزه مورد نظر در صنعت، ساختار فرآیندها، تجهیزات و موارد مربوط به انجام پروژه پژوهشی، آشنا نماید.
- راهبر پژوهشگاه باید کلیه ارقام مصرفی / غیرمصرفی و داده‌های فنی مورد درخواست عضو هیات علمی را بررسی نموده و نظر خود را مبنی بر تایید / عدم تایید آن اعلام فرماید.
- تبصره ۶: راهبر پژوهشگاه در طول اجرای فرصت مطالعاتی منحصر می‌تواند هدایت یک عضو هیات علمی را بر عهده بگیرد.

۷- سایر الزامات

- واحد پژوهشی می‌تواند حسب ضرورت نیز در طول سال عناوین فرصت مطالعاتی را به شورا ارائه نماید.
- قرارداد پژوهشی، بین پژوهشگاه و موسسه محل خدمت عضو هیات علمی منعقد می‌گردد.
- صدور حکم ماموریت توسط موسسه محل خدمت با درج تاریخ شروع و خاتمه فرصت مطالعاتی جهت شروع فرصت مطالعاتی الزامی می‌باشد.
- موسسه باید تکالیف عضو هیات علمی را در قبال پژوهشگاه در شرایط حضور، غیبت یا نیمه‌وقت بودن، به روشنی مشخص کند.
- سقف تعداد پذیرش عضو هیات علمی جهت گذراندن فرصت مطالعاتی با توجه به بودجه پژوهشگاه و میزان اعتبار تخصیصی، توسط هیات رئیسه پژوهشگاه در هر سال تعیین می‌گردد.
- حقوق و مزایای عضو هیات علمی مطابق با حکم استخدامی وی توسط موسسه پرداخت می‌شود.

۷-۱ مالکیت معنوی

- با توجه به تامین هزینه انجام فرصت مطالعاتی توسط پژوهشگاه، صد درصد مالکیت مادی و معنوی دستاوردهای حاصل از موضوع مطالعاتی متعلق به پژوهشگاه است.
- کلیه داده‌های فنی و حقوق مادی و معنوی نتایج کسب‌شده از اجرای فرصت مطالعاتی که در اختیار عضو هیات علمی می‌باشد، به صورت محرمانه تلقی می‌شود.



- در حوزه حقوق معنوی، مجوز چاپ و نشر دستاورد علمی حاصل از انجام فرصت مطالعاتی (از قبیل چاپ کتاب، مقالات و ...) و مجوز ارائه مقالات و نتایج حاصل از انجام آن در سمینارهای ملی/ بین‌المللی پس از اخذ مراتب تایید پژوهشگاه امکان‌پذیر می‌باشد.

۲-۷ منابع مالی

- سقف مبلغ قرارداد برای عضو هیات علمی حداکثر ماهیانه معادل یک برابر حقوق مرتبه و پایه، فوق‌العاده شغل (مخصوص)، فوق‌العاده جذب و فوق‌العاده ویژه یک عضو هیات علمی پایه یک با مرتبه استادیار پژوهشی پژوهشگاه می‌باشد.
 - تبصره ۷: مبلغ نهایی در شورای فرصت مطالعاتی تعیین می‌شود.
 - پرداخت پنجاه درصد (۵۰٪) کل مبلغ قرارداد، در طول اجرای فرصت مطالعاتی با تایید راهبر پژوهشی و تایید رئیس واحد پژوهشی پرداخت می‌شود. پنجاه درصد (۵۰٪) مابقی مبلغ قرارداد نیز پس از خاتمه قرارداد و ارائه گزارش‌ها مطابق قرارداد فی‌مابین پژوهشگاه و موسسه و تایید شورای فرصت مطالعاتی پژوهشگاه پرداخت خواهد شد.
 - سایر هزینه‌ها شامل مواد اولیه، آزمایش‌ها، ساخت، تجهیزات و غیره می‌بایست در پیشنهادیه ارائه شده به تایید واحد پژوهشی و تصویب شورای فرصت مطالعاتی برسد.
 - تامین اعتبار برای پرداخت کلیه هزینه‌ها (شامل حق‌الزحمه و سایر هزینه‌ها) از محل اعتبارات واحد پژوهشی انجام می‌شود.
- تبصره ۸: در خصوص سایر جزئیات و مواردی که در این شیوه‌نامه تصریح نشده است، ملاک عمل شیوه‌نامه فرصت مطالعاتی اعضای هیات علمی دانشگاه‌ها و موسسات پژوهشی در جامعه و صنعت به شماره عتف - ش - ۳۲۰۱ مورخ ۱۳۹۷/۰۶/۱۷ می‌باشد.

۸ گردش کار

۸-۱ فرآیند حمایت از انجام فرصت مطالعاتی اعضای هیات علمی موسسات آموزشی

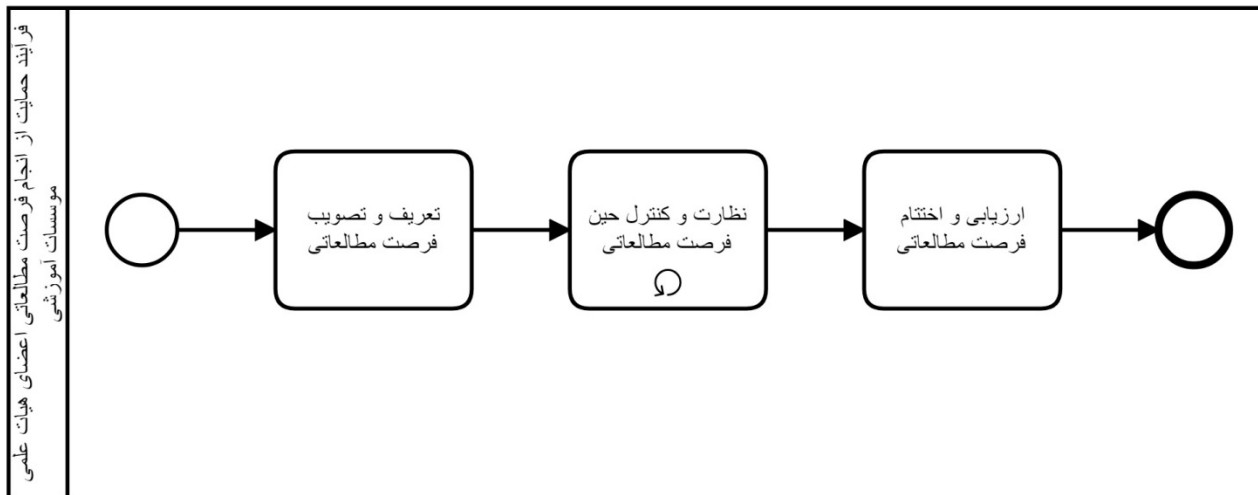

۸-۲ فرآیند تعریف و تصویب فرصت مطالعاتی

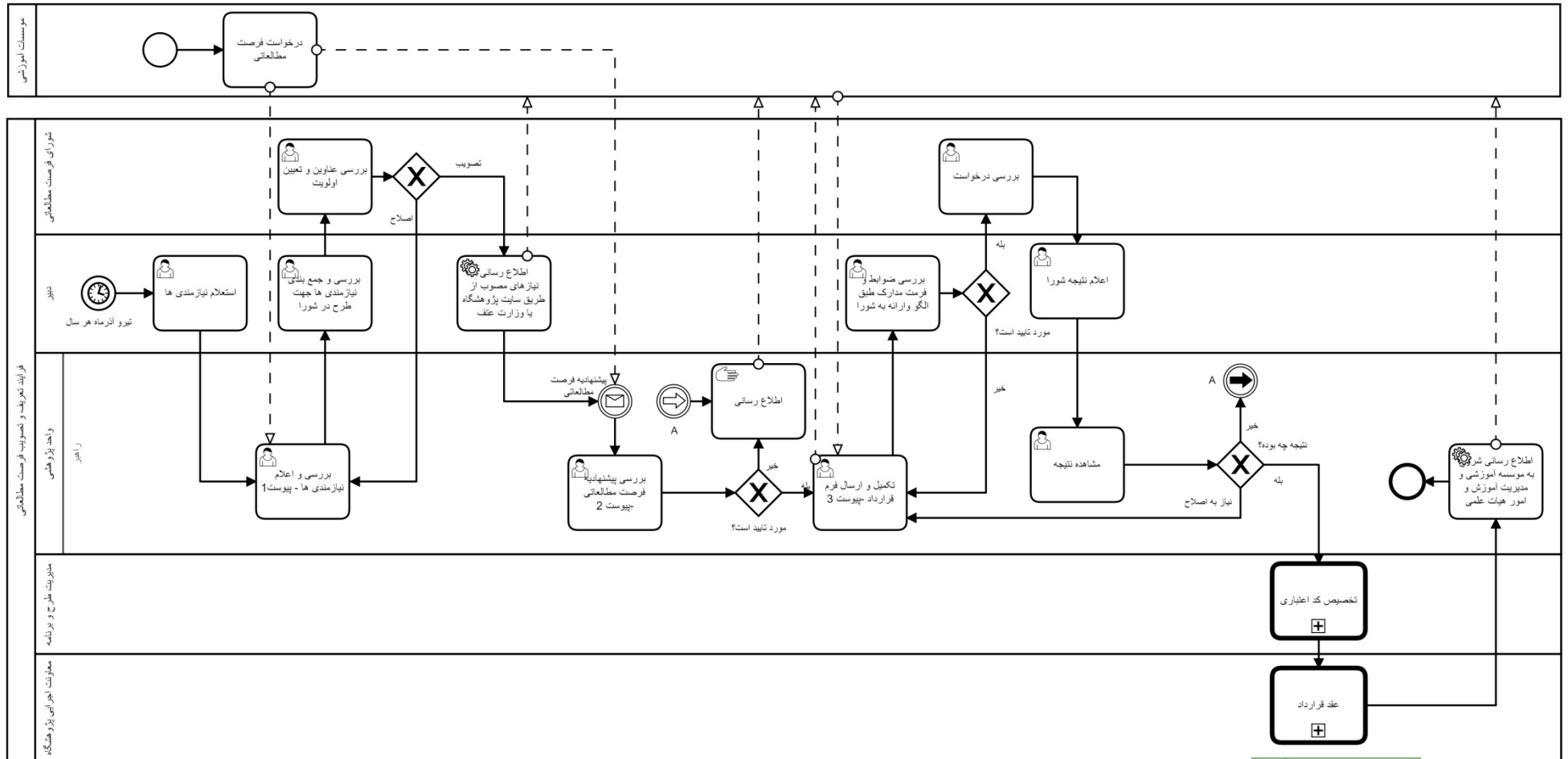

کد سند: ISRC-1053-P-06/01

ویرایش: ۱/۱

طبقه‌بندی: عادی

دستورالعمل حمایت از انجام فرصت مطالعاتی اعضای هیات علمی موسسات آموزشی، پژوهشی و فناوری در پژوهشگاه فضایی ایران



۳-۸ نظارت و کنترل حین فرصت مطالعاتی

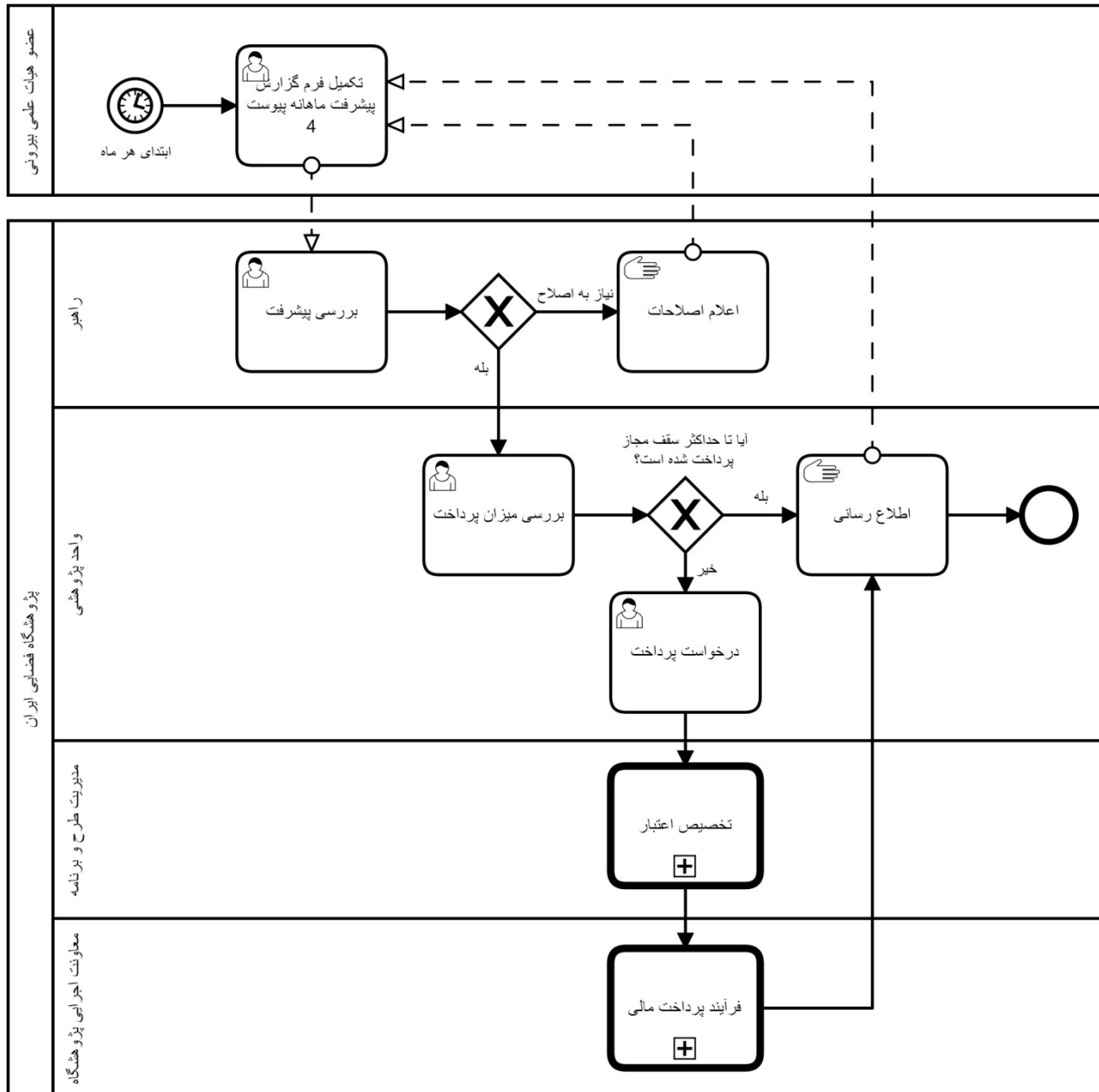

۴-۸ فرآیند ارزیابی و اختتام فرصت مطالعاتی

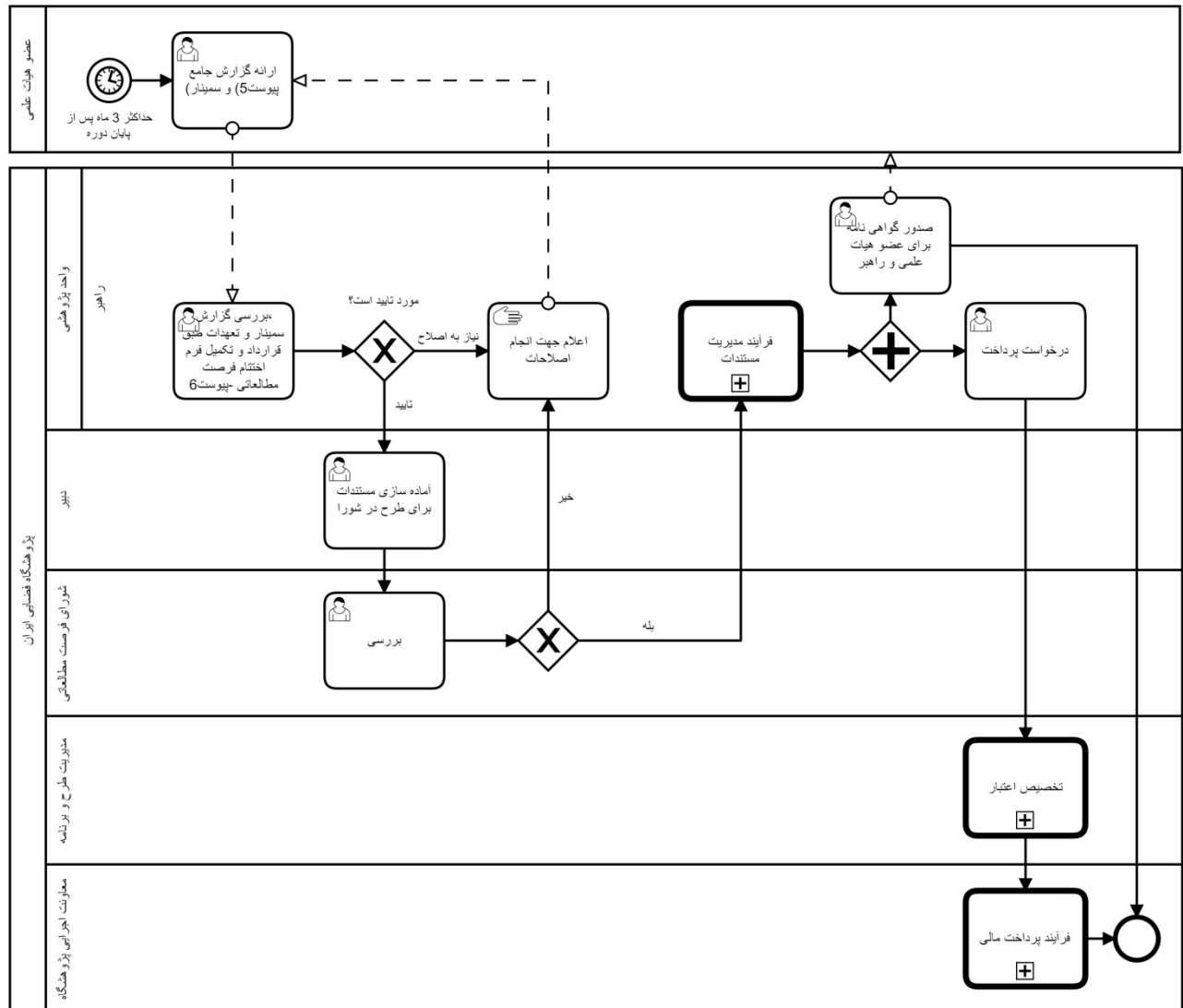

۹- پیوست ها

- ۱-۹ پیوست ۱: فرم نیازسنجی فرصت مطالعاتی
- ۲-۹ پیوست ۲: فرم پیشنهادیه فرصت مطالعاتی
- ۳-۹ پیوست ۳: فرمت قرارداد فرصت مطالعاتی
- ۴-۹ پیوست ۴: فرم گزارش پیشرفت فرصت مطالعاتی _ ماهانه
- ۵-۹ پیوست ۵: قالب سند جامع فرصت مطالعاتی
- ۶-۹ پیوست ۶: فرم اختتام فرصت مطالعاتی



نیاز سنجی فرصت مطالعاتی

تاریخ:
شماره:
پیوست:

محورهای تخصصی و موضوعات مورد نیاز پژوهشگاه جهت فرصت مطالعاتی اعضای هیات علمی سایر موسسات

ردیف	محورها و موضوعات مورد نیاز	مدت زمان پیشنهادی (ماه)	واحد پذیرنده (گروه پژوهشی / معاونت)	جنسیت و تعداد عضو هیات علمی		تسهیلات و امکانات پیش بینی شده	مشخصات مسئول هماهنگی و پاسخگویی				
				مونث	مذکر		نام و نام خانوادگی	شماره تلفن	ایمیل	فکس	

تایید کننده:

واحد پژوهشی
نام و نام خانوادگی - امضا

بر اساس دستورالعمل حمایت از انجام فرصت مطالعاتی اعضای هیات علمی موسسات آموزشی، پژوهشی و فناوری در پژوهشگاه، عضو هیات علمی متقاضی استفاده از فرصت مطالعاتی بایستی پیشنهادیه فرصت مطالعاتی را به دقت تکمیل و در اختیار واحد پژوهشی / پژوهشگاه قرار دهد.

الف) مشخصات فردی عضو هیات علمی

نام و نام خانوادگی:	نام پدر:	تاریخ تولد:
محل تولد:	شماره شناسنامه:	کد ملی:
دانشگاه محل خدمت:	دانشکده / گروه آموزشی:	آخرین مدرک تحصیلی:
رشته تحصیلی / گرایش:	وضعیت استخدامی:	مرتبه علمی:
آدرس پست الکترونیکی:	تلفن همراه:	تلفن منزل:
تلفن محل کار:		

ب) مشخصات کلی فرصت مطالعاتی *

۱) عنوان موضوع مورد تحقیق در فرصت مطالعاتی:

۲) خلاصه فرصت مطالعاتی، هدف از اجرا و دلایل ضرورت انجام دوره (حداکثر ۱۰۰ کلمه):

۳) سابقه علمی و فهرست منابع:

الف: سابقه علمی تحقیق انجام شده با ذکر مأخذ به ویژه در ایران:

ب: منابع و مأخذ علمی مورد استفاده در اجرای تحقیق:



۴) پیش‌بینی مدت زمان لازم برای اجرای کامل تحقیق:

تاریخ:
شماره:
پیوست:

فرم پیشنهادیه فرصت مطالعاتی



۵) پیش‌بینی مواد و تجهیزات لازم برای اجرای کامل تحقیق:

۶) پیش‌بینی هزینه لازم برای اجرای کامل تحقیق:

۷) دلایل خود را در رابطه با انتخاب محل فرصت مطالعاتی با توجه به نوع تحقیق برای فرصت مطالعاتی به روشنی بیان نمایید:

نام و نام خانوادگی متقاضی:

تاریخ

امضاء

محل اظهار نظر راهبر:

نام و نام خانوادگی:

تاریخ: امضاء

محل اظهار نظر سرپرست/رئیس واحد پژوهشی:

موافقت نمی‌گردد

موافقت می‌گردد

نام و نام خانوادگی:

تاریخ: امضاء



تاریخ:
شماره:
پیوست:

برنام خدا

قرارداد

اجرای فرصت مطالعاتی در پژوهشگاه فضایی ایران

محرری: موسسه.....

تاریخ: ۱۳۹۹/۰۰/۰۰

شماره: ۹۹/۱۰۵۰/۰۰۰/تق

تهران، طرشت، بلوار شهید تیموری، نرسیده به بزرگراه شیخ فضل اله نوری، شماره ۱۸۲
کد پستی: ۱۴۵۹۷۷۷۵۱۱ تلفن: (۴۴-۴۹-۶۸) ۶۶۰۶۵۰۳۰-۶۶۰۶۵۰۳۰ نامبر: ۶۶۰۰۸۶۱۵

w w w . i s r c . a c . i r



پژوهشگاه فضایی ایران

معتبر است



تاریخ:
شماره:
پیوست:

قرارداد پژوهشی حاضر فی‌مابین پژوهشگاه فضایی ایران با کد اقتصادی ۴۱۱۴۱۳۱۹۴۹۸۱، به نمایندگی آقای دکتر حسین صمیمی به سمت رئیس پژوهشگاه، به نشانی: طرشت، بلوار شهید تیموری، نرسیده به بزرگراه شیخ فضل اله نوری، شماره ۱۸۲ تلفن: ۶۶۰۶۵۰۳۰ بعنوان "پژوهشگاه" از یک طرف و با کد اقتصاد و شماره شناسه ملی به نمایندگی به سمت، به نشانی:، کد پستی تلفن و دورنگار:، که در این قرارداد به اختصار "مؤسسه" نامیده می‌شود از سوی دیگر به شرح زیر منعقد می‌گردد.

ماده ۱- موضوع قرارداد

موضوع قرارداد عبارتست از "انجام فرصت مطالعاتی..... بر طبق پیوست"
تبصره ۱: فرصت مطالعاتی بر اساس نیاز و برنامه‌های راهبردی پژوهشگاه مطابق با فرمت برنامه تحقیق فرصت مطالعاتی که به توافق طرفین رسیده به قرارداد حاضر الحاق و جزء لاینفک این قرارداد می‌باشند.

ماده ۲- مدت قرارداد

زمان اجرای قرارداد از تاریخ ابلاغ به مدت ماه بوده و مؤسسه متعهد به انجام تعهدات موضوع قرارداد طی مدت مذکور می‌باشد.

ماده ۳- مبلغ و نحوه پرداخت قرارداد

کل مبلغ قرارداد ریال (معادل تومان) می‌باشد که متناسب با انجام فرصت مطالعاتی به شرح ذیل به شماره حساب با کد شبای IR نزد بانک..... (کد شعبه) پرداخت گردد.

۱-۳- معادل پنجاه (۵۰) درصد مبلغ کل قرارداد در طول اجرای قرارداد و متناسب با پیشرفت کار به درخواست کتبی مؤسسه، تایید ناظر قرارداد و کسر کسور قانونی در وجه حساب اعلامی مؤسسه پرداخت می‌گردد.

پژوهشگاه حسین صمیمی	مؤسسه
------------------------	----------------

تهران، طرشت، بلوار شهید تیموری، نرسیده به بزرگراه شیخ فضل اله نوری، شماره ۱۸۲
کد پستی: ۱۴۵۹۷۷۷۵۱۱ تلفن: (۶۸-۴۹-۴۴) ۶۶۰۶۵۰۳۰ شماره: ۶۶۰۰۸۶۱۵



۲-۳- معادل پنجاه (۵۰) درصد مبلغ کل قرارداد پس از خاتمه قرارداد و ارائه اسناد و گزارش‌های مربوطه به درخواست کتبی موسسه، ارائه مفاسد حساب بیمه تأمین اجتماعی، تایید ناظر قرارداد و کسر کسور قانونی در وجه حساب اعلامی مؤسسه پرداخت می‌گردد.

ماده ۴- کسورات قرارداد و عوارض قانونی

مسئولیت پرداخت کلیه کسورات قانونی متعلق به این قرارداد به عهده موسسه است و پژوهشگاه مطابق قوانین و مقررات نسبت به موضوع اقدام خواهد نمود، مع‌الوصف در طول اجرای پروژه از هر پرداخت به موسسه، معادل پنج درصد (۵٪) به عنوان سپرده بیمه تأمین اجتماعی به طور علی الحساب کسر و به همراه آخرین صورتحساب نزد پژوهشگاه نگهداری می‌شود. این سپرده پس از خاتمه قرارداد، ارائه مفاسد حساب بیمه از سازمان تأمین اجتماعی و تأیید دستگاه نظارت مسترد خواهد شد.

ماده ۵- ضمانت حسن انجام تعهدات

ارائه یک فقره ضمانت‌نامه مورد قبول پژوهشگاه توسط موسسه، به عنوان ضمانت انجام تعهدات به میزان ده درصد (۱۰٪) کل مبلغ قرارداد که تا زمان انجام کامل کلیه تعهدات موسسه معتبر خواهد بود. این ضمانت‌نامه حداکثر چهار (۴) ماه پس از اتمام قرارداد و انجام کامل موضوع آن آزاد خواهد شد. در صورت تمدید مدت قرارداد، این ضمانت‌نامه تا زمان معتبر بودن قرارداد و انجام تعهدات موسسه تمدید خواهد شد.

تبصره ۲: ضمانت‌نامه انجام تعهدات به شماره مورخ (موضوع ماده ۵) از طرف موسسه به پژوهشگاه ارائه شده است.

ماده ۶- تعهدات موسسه

۶-۱- موسسه متعهد می‌شود عضو هیات علمی را به همراه برنامه تحقیق فرصت مطالعاتی به واحد پژوهشی یا پژوهشگاه مطابق با مفاد و پیوست‌های قرارداد معرفی نماید.

۶-۲- موسسه متعهد می‌شود کلیه مقالات مستخرج از پروژه‌ها را بصورت مشترک با پژوهشگاه منتشر نماید.

۶-۳- موسسه متعهد می‌شود حقوق و مزایای عضو هیات علمی را مطابق با حکم استخدامی وی پرداخت نماید.

پژوهشگاه حسین صمیمی	موسسه
------------------------	----------------



تاریخ:

شماره:

پیوست:

۴-۶- موسسه متعهد می‌شود مسئولیت اجرای صحیح مفاد قرارداد را برعهده گیرد.

۵-۶- موسسه متعهد می‌شود تکالیف عضو هیات علمی را در قبال پژوهشگاه در شرایط حضور، غیبت یا نیمه‌وقت بودن را به روشنی مشخص کند.

تبصره ۳: مدت دوره فرصت مطالعاتی در شرایط پاره‌وقت، براساس میزان حضور عضو هیات علمی در پژوهشگاه محاسبه می‌شود.

۶-۶- موسسه متعهد می‌شود عضو هیات علمی در پایان هر مقطع گزارش پیشرفت کار خود را به واحد پژوهشی یا پژوهشگاه ارائه دهد و حداکثر ۳ ماه پس از پایان دوره مصوب فرصت مطالعاتی درباره فعالیت خود به طور جامع گزارش دهد.

۷-۶- موسسه متعهد می‌شود در صورت عدم ارائه گزارش قابل قبول از سوی عضو هیات علمی، مکلف به جبران خسارت وارده به پژوهشگاه خواهد بود.

۸-۶- موسسه متعهد می‌شود عضو هیات علمی در دوره فرصت مطالعاتی در سازمان‌های دیگر مشغول به کار نمی‌باشد و در صورت محرز شدن اشتغال به کار عضو هیات علمی در سازمان‌های دیگر، موسسه مکلف به جبران خسارت می‌باشد.
۹-۶- موسسه متعهد می‌شود کلیه داده‌های فنی و نتایج کسب شده از اجرای دوره که در اختیار عضو هیات علمی می‌باشد، به صورت محرمانه تلقی شود.

۱۰-۶- موسسه متعهد می‌شود که در فرصت مطالعاتی توافق شده یکی از اعضای هیات علمی و یا پژوهشگران ارشد پژوهشگاه را به عنوان راهبر پژوهشگاه با توافق طرفین مشارکت دهد و در کلیه مستندات و خروجی‌های فرصت مطالعاتی (از جمله مقالات داخلی و بین‌المللی) نام راهبر پژوهشگاه (با ذکر وابستگی پژوهشگاه فضایی ایران) قید گردد.

۱۱-۶- موسسه به هیچ عنوان حق واگذاری کل موضوع قرارداد را به غیر ندارد و موسسه مکلف است در صورت اخذ مجوز واگذاری بخشی از موضوع قرارداد به شخص ثالث، در توافقات خود با وی، این شرایط را تصریحاً قید و اجرا نماید. منظور از شخص ثالث دستگاه اجرایی یا شخص حقیقی و یا حقوقی غیر از موسسه است و منظور عضو هیات علمی که پژوهش موضوع قرارداد را انجام می‌دهد، نیست.

تبصره ۴: صدور مجوز واگذاری بخشی از موضوع قرارداد از سوی پژوهشگاه، رافع مسئولیت‌ها و تعهدات موسسه نبوده و موسسه کماکان در قبال هرگونه قصور، تخلف و یا سهل‌انگاری خود یا اشخاص ثالث (طرف قرارداد موسسه) مسئول بوده و قصور یا تخلفات حادث به منزله قصور موسسه خواهد بود. بنابراین همواره مسئولیت جبران خسارت و ضرر و زیان‌های

پژوهشگاه حسین صمیمی	موسسه
------------------------	----------------

تهران، طرشت، بلوار شهید تیموری، نرسیده به بزرگراه شیخ فضل‌اله نوری، شماره ۱۸۲
کد پستی: ۱۴۵۹۷۷۷۵۱۱ تلفن: (۰۲۱) ۴۴-۴۹-۶۸ ۶۶۰۶۵۰۳۰ نامبر: ۶۶۰۰۸۶۱۵

w w w . i s r c . a c . i r





تاریخ:

شماره:

پیوست:

وارده متزامناً بر عهده موسسه و سایر اشخاص طرف قرارداد وی بوده و پژوهشگاه مختار است ضمن رجوع به هر کدام، از محل تضامین مأخوذه و یا سایر اموال مربوط به آنها، نسبت به جبران خسارت و ضرر و زیان‌های خود اقدام نماید.
۶-۱۲- موسسه متعهد می‌شود موضوع قرارداد را طبق اسناد و مدارک قرارداد، در ازای دریافت مبلغ قرارداد به صورت کامل انجام دهد.

۶-۱۳- در ازای همکاری متخصصین پژوهشگاه، هیچ وجهی بعنوان حق التحقیق به آنها پرداخت نخواهد نمود.
۶-۱۴- در صورت انحراف زمانی از برنامه اولیه فرصت مطالعاتی در صورتی که بیش از بیست درصد (۲۰٪) باشد قرارداد مشمول ماده (۱۴) خواهد شد و می‌بایست کلیه مبالغ پرداخت شده به مؤسسه بابت فرصت مطالعاتی به پژوهشگاه عودت و عضو هیات علمی مربوطه از انجام فرصت‌های مطالعاتی آتی محروم خواهد شد.

۶-۱۵- کلیه محصولات تولید و یا تهیه شده ملموس و غیرملموس در فرصت مطالعاتی از قبیل اسناد گردآوری شده، نمونه‌های ساخته شده، دستگاه‌ها و قطعات و مواد باقیمانده، بسته‌های نرم‌افزاری، اسناد نمایشی و غیره که با استفاده از مبالغ پرداخت شده توسط پژوهشگاه تهیه و یا تولید شده‌اند، در پایان فرصت مطالعاتی باید تحویل ناظر قرارداد شود.
۶-۱۷- موسسه (عضو هیات علمی) سمینار گزارش علمی و فنی فرصت مطالعاتی را در پایان فرصت مطالعاتی در محلی که پژوهشگاه تعیین می‌کند، ارائه خواهد کرد.

۶-۱۸- مؤسسه متعهد می‌گردد تمامی گزارشات علمی را در فرمت مصوب پژوهشگاه ارائه نماید.

۶-۱۹- مؤسسه متعهد می‌گردد فایل کلیه منابع و مراجع اشاره شده در گزارشات علمی را به ناظر قرارداد ارائه نماید.

۶-۲۰- مؤسسه متعهد می‌گردد هر ماه گزارش وضعیت فرصت مطالعاتی را به ناظر قرارداد اعلام نماید.

ماده ۷- تعهدات پژوهشگاه

۷-۱- پژوهشگاه متعهد می‌شود طبق ماده ۳ قرارداد تعهدات مالی خود را در قبال موسسه بموقع انجام دهد.

۷-۲- پژوهشگاه متعهد می‌شود هماهنگی‌های لازم برای حضور عضو هیات علمی در پژوهشگاه یا واحد پژوهشی را به عمل خواهد آورد.

۷-۳- پژوهشگاه متعهد می‌شود در طول فرصت مطالعاتی، امکانات و تسهیلات مورد توافق درج شده در برنامه پژوهشی عضو هیات علمی را رسماً تایید و تامین کند.

ماده ۸- ناظر قرارداد

پژوهشگاه حسین صمیمی	موسسه
------------------------	----------------

تهران، طرشت، بلوار شهید تیموری، نرسیده به بزرگراه شیخ فضل‌اله نوری، شماره ۱۸۲
کد پستی: ۱۴۵۹۷۷۷۵۱۱ تلفن: (۶۸-۴۹-۴۴) ۶۶۰۶۵۰۳۰ شماره: ۶۶۰۰۸۶۱۵

w w w . i s r c . a c . i r





از سوی پژوهشگاه، " واحد پژوهشی " بعنوان ناظر قرارداد جهت نظارت و هماهنگی‌های لازم تعیین می‌گردد و موسسه ملزم به همکاری با ناظر معرفی شده از سوی پژوهشگاه است. همچنین از طرف موسسه، مدیریت اجرای فرصت مطالعاتی به عهده " " می‌باشد.

ماده ۹- فورس ماژور (شرایط غیر مترقبه)

در صورت بروز حالت فوق العاده، خارج از اراده طرفین قرارداد بگونه‌ای که ادامه فعالیت ممکن نباشد، اجرای قرارداد متوقف و پس از برطرف شدن حالت فوق العاده قرارداد ادامه خواهد یافت و همچنین طرفین می‌توانند پس از گذشت یک (۱) ماه از زمان شروع شرایط فوق العاده نسبت به ادامه پروژه یا توقف کامل آن با یکدیگر توافق نمایند. در ضمن مدت تعلیق فرصت مطالعاتی در حالت فورس ماژور به مدت قرارداد اضافه می‌شود لیکن مبلغ قرارداد بدون تغییر خواهد بود.

ماده ۱۰- مالکیت فکری

با توجه به تامین هزینه دوره فرصت مطالعاتی توسط پژوهشگاه، صد درصد مالکیت مادی و معنوی دستاوردهای حاصل از موضوع مطالعاتی متعلق به پژوهشگاه است.

ماده ۱۱- رفع اختلاف

در صورت بروز اختلاف فی ما بین طرفین قرارداد در اجرا و یا تفسیر هر یک از مفاد قرارداد چنانچه موضوع به طریق دوستانه حل و فصل نگردد موارد اختلاف طبق قوانین جاری جمهوری اسلامی ایران به مراجع قانونی ذیصلاح ارجاع خواهد شد.

ماده ۱۲- ممنوعیت‌ها

موسسه تاکید و تعهد می‌نماید افراد مرتبط با پروژه حاضر، مشمول ممنوعیت مذکور در لایحه قانونی راجع به منع مداخله وزراء، نمایندگان مجلس و کارمندان دولت در معاملات دولتی و کشوری مصوب ۱۳۳۷/۱۰/۲۲ نبوده و در طول مدت قرارداد نیز مشمول این ممنوعیت نخواهد شد.

پژوهشگاه حسین صمیمی	موسسه
------------------------	----------------

تهران، طرشت، بلوار شهید تیموری، نرسیده به بزرگراه شیخ فضل‌اله نوری، شماره ۱۸۲
کد پستی: ۱۴۵۹۷۷۷۵۱۱ تلفن: (۶۸-۴۹-۴۴) ۶۶۰۶۵۰۳۰ شماره: ۶۶۰۰۸۶۱۵

w w w . i s r c . a c . i r



معتبر است



ماده ۱۳- خاتمه قرارداد

۱۳-۱- پژوهشگاه می‌تواند در هر زمان قرارداد را با ذکر علت خاتمه دهد و این موضوع را با تعیین مهلت دو (۲) هفته‌ای به موسسه ابلاغ نماید.

۱۳-۲- موسسه پس از دریافت ابلاغ خاتمه قرارداد، باید کار را متوقف کند و حداکثر تا دو (۲) هفته، گزارش وضعیت پیشرفت کار را تا هنگام ابلاغ یاد شده تهیه و تسلیم کند.

۱۳-۳- در صورت خاتمه قرارداد، کلیه هزینه‌های انجام شده موسسه تا قبل از خاتمه قرارداد که به تأیید ناظر قرارداد رسیده باشد به موسسه پرداخت خواهد شد.

ماده ۱۴- موارد فسخ قرارداد

پژوهشگاه می‌تواند در هر یک از موارد زیر با اخطار قبلی یک ماهه قرارداد را فسخ و موضوع را کتباً به موسسه ابلاغ کند:

۱۴-۱- اثبات شمول قانون منع مداخله کارکنان دولت در معاملات دولتی مصوب ۱۳۳۷/۱۰/۲۲ بر دانشگاه در زمان عقد یا طی مدت قرارداد.

۱۴-۲- تأخیر غیر موجه در اجرای تعهدات قرارداد از سوی موسسه، تأخیرات موجه طبق ماده ۸ به تشخیص ناظر قرارداد مشخص خواهند شد.

۱۴-۳- عدم اجرای صحیح هر یک از مفاد اساسی قرارداد و عدم توجه به تذکرات پژوهشگاه در مورد رفع اشکالات موجود.

۱۴-۴- واگذاری کل موضوع قرارداد و یا بخشی از موضوع قرارداد بدون اخذ مجوز کتبی به شخص ثالث.

۱۴-۵- محرز شدن اشتغال به کار عضو هیات علمی در سازمانی دیگر در طول دوره فرصت مطالعاتی

تبصره ۵: در صورت فسخ قرارداد به موجب هرگونه قصور یا عدم ایفای تعهدات از سوی موسسه، پژوهشگاه حق دارد و مختار است نسبت به ضبط تمامی تضامین موجود نزد خود اقدام و کلیه خسارات و ضرر و زیان‌های وارده را به نحو مقتضی از محل تضامین و مطالبات موسسه تأمین و برداشت نماید و موسسه در این خصوص حق هرگونه اعتراض را از خود سلب و ساقط نمود.

پژوهشگاه حسین صمیمی	موسسه
------------------------	----------------

تهران، طرشت، بلوار شهید تیموری، نرسیده به بزرگراه شیخ فضل‌اله نوری، شماره ۱۸۲
کد پستی: ۱۴۵۹۷۷۷۵۱۱ تلفن: (۶۸-۴۹-۴۴) ۶۶۰۶۵۰۳۰ شماره: ۶۶۰۰۸۶۱۵

w w w . i s r c . a c . i r





ماده ۱۵- قوانین و مقررات حاکم بر قرارداد

این قرارداد از هر حیث تابع قوانین جمهوری اسلامی ایران است.

ماده ۱۶- اسناد قرارداد

مدارک ذیل الذکر، اسناد و مدارک این قرارداد و جزء لاینفک آن می‌باشند و در صورت بروز تعارض در مستندات، از نظر اولویت استنادی به ترتیب زیر خواهند بود:

۱-۱۶- متن قرارداد اصلی.

۲-۱۶- پیوست‌های قرارداد (برنامه تحقیق، برنامه کاری فرصت مطالعاتی و نامه تایید پژوهشگاه).

۳-۱۶- صورتجلسات مورد توافق طرفین.

این قرارداد در شانزده (۱۶) ماده، پنج (۵) تبصره، پیوست‌های قرارداد و (۳) نسخه تنظیم شده که هر نسخه به تنهایی معتبر و حکم واحدی دارند.

پژوهشگاه

حسین صمیمی

رئیس پژوهشگاه فضایی ایران

..... موسسه

..... رئیس موسسه

پژوهشگاه حسین صمیمی	موسسه
------------------------	----------------

تهران، طرشت، بلوار شهید تیموری، نرسیده به بزرگراه شیخ فضل‌اله نوری، شماره ۱۸۲
کد پستی: ۱۴۵۹۷۷۷۵۱۱ تلفن: (۴۴-۴۹-۶۸) ۶۶۰۶۵۰۳۰ نامبر: ۶۶۰۰۸۶۱۵

w w w . i s r c . a c . i r



معتبر است

تاریخ:
شماره:
پیوست:

برنامه فرصت مطالعاتی قرارداد شماره/۱۰۵۰/۹/ق موسسه ...

۱- عنوان فرصت مطالعاتی:

عنوان فارسی فرصت مطالعاتی (مطالب تایپ شده با رنگ خاکستری در فرصت مطالعاتی نهایی پاک شده و با مطالب مناسب با رنگ مشکی جایگزین گردند)

English Title of the Research

۲- کد فناوری فرصت مطالعاتی:

متناسب با درخت دانش پژوهشگاه تکمیل گردد که می تواند بیش از یک کد باشد. به عنوان مثال:
مهندسی فضایی/سیستم های کنترل/کنترل وضعیت/الگوریتم (۱۱۲۱)
کد فناوری اصلی (یک کد):

کد فناوری فرعی:

۳- فرصت مطالعاتی:

۳-۱- اولویت فرصت مطالعاتی:

۳-۲- نیاز فرصت مطالعاتی:

پروژه جاری (عنوان پروژه ذکر گردد) پروژه آتی نیاز دانشی

۳-۳- واحد پژوهشی ارائه دهنده فرصت مطالعاتی

واحد پژوهشی. Choose an item.

۴- خلاصه برنامه فرصت مطالعاتی

پژوهشگاه حسین صمیمی	موسسه
------------------------	----------------

تهران، طرشت، بلوار شهید تیموری، نرسیده به بزرگراه شیخ فضل اله نوری، شماره ۱۸۲
کد پستی: ۱۴۵۹۷۷۷۵۱۱ تلفن: (۴۴-۴۹-۶۸) ۶۶۰۶۵۰۳۰ شماره: ۶۶۰۰۸۶۱۵

w w w . i s r c . a c . i r

پژوهشگاه فضایی ایران
ISRC
معتبر است

تاریخ:
شماره:
پیوست:

کلیه سرفصل‌های برنامه فرصت مطالعاتی شامل بیان مساله و اهمیت آن، پیشینه پژوهش (شامل کارهای مرتبط خارجی و داخلی از جمله طرح‌های پژوهشی تصویب شده قبلی)، روش و اهداف پژوهش، کاربردهای اصلی (از جمله در پروژه‌های مصوب) و جانبی (سرریز فناوری) طرح، نوآوری‌های فرصت مطالعاتی (در مقایسه با کارهای قبلی) و مراجع (مورد استفاده در ارائه پیشنهاد) در حداقل سه پارگراف بیان شود.

۴-۱- بیان مساله و اهمیت آن

۴-۲- پیشینه پژوهش

۴-۳- روش پژوهش

۴-۴- اهداف پژوهش

با ذکر عناوین گلوگاه فناوری (جاری/آتی) و دستاوردهای فنی که طرح جاری درصدد رفع/کسب آن می‌باشد (بصورت جداگانه اشاره گردد)
۴-۴-۱- گلوگاه فناوری (جاری/آتی)

۴-۴-۲- دستاوردها

۴-۵- کاربردهای اصلی و جانبی فرصت مطالعاتی

۴-۶- نوآوری‌های فرصت مطالعاتی

۴-۷- مراجع

پژوهشگاه حسین صمیمی	موسسه
تهران، طرشت، بلوار شهید تیموری، نرسیده به بزرگراه شیخ فضل‌اله نوری، شماره ۱۸۲ کد پستی: ۱۴۵۹۷۷۷۵۱۱ تلفن: (۴۴-۴۹-۶۸) ۰۳۰۶۵۰۶۶۰۶۶۰۸۶۱۵ www.isrc.ac.ir	
پژوهشگاه فضایی ایران معتبر است	

۵- فاز بندی و زمانبندی اجرای فرصت مطالعاتی : مدت اجراء..... ماه

۵-۱- زمان شروع فرصت مطالعاتی : --/--/--

۶- خروجی/دستاوردها پژوهشی:

با توجه به ماهیت فرصت مطالعاتی، خروجی‌های موارد زیر باشد.

۱. گزارش علمی
۲. مقاله علمی پژوهشی یا ISI (.... مورد)
۳. ارائه سمینار تخصصی (در یک یا دو مرحله طبق نظر پژوهشگاه)
۴. مجموعه داده و اسناد گردآوری شده (مقاله، گزارش، صوت، تصویر، ...)
۵. محصولات تولید شده (بسته‌های نرم افزاری، ماکت، نمونه آزمایشگاهی، ...)
۶. فایل کلیه منابع و مراجع اشاره شده در پایان نامه یا گزارش علمی ارائه گردد.

۷- هزینه اجرای طرح مجموعاً ریال

جدول هزینه

شرح هزینه	مبلغ (ریال)	نوع هزینه
		هزینه های نیروی انسانی
		هزینه های ماموریت
		هزینه لوازم مصرف نشدنی
		هزینه لوازم و مواد مصرف شدنی
		هزینه های آزمایشگاهی
		سایر هزینه ها
		جمع کل

پژوهشگاه حسین صمیمی	موسسه
------------------------	----------------

تهران، طرشت، بلوار شهید تیموری، نرسیده به بزرگراه شیخ فضل‌اله نوری، شماره ۱۸۲
کد پستی: ۱۴۵۹۷۷۷۵۱۱ تلفن: (۴۴-۴۹-۶۸) ۶۶۰۶۵۰۳۰ نامبر: ۶۶۰۰۸۶۱۵

w w w . i s r c . a c . i r



تاریخ:
شماره:
پیوست:

جمهوری اسلامی ایران
وزارت ارتباطات و فناوری اطلاعات



نام و نام خانوادگی و امضاء
راهبر:

نام و نام خانوادگی و امضاء
عضو هیات علمی:

عنوان واحد پژوهشی:
نام و نام خانوادگی و امضاء سرپرست/رئیس واحد پژوهشی:

نام و نام خانوادگی و امضاء
نماینده موسسه:

نام و نام خانوادگی و امضاء
رئیس شورای فرصت مطالعاتی:

پژوهشگاه حسین صمیمی	موسسه
------------------------	----------------

تهران، طرشت، بلوار شهید تیموری، نرسیده به بزرگراه شیخ فضل اله نوری، شماره ۱۸۲
کد پستی: ۱۴۵۹۷۷۷۵۱۱ تلفن: (۴۴-۴۹-۶۸) ۶۶۰۶۵۰۳۰ شماره: ۶۶۰۰۸۶۱۵

w w w . i s r c . a c . i r



تاریخ:
شماره:
پیوست:

فرم گزارش پیشرفت فرصت مطالعاتی (ماهانه)



عنوان فرصت مطالعاتی:

		بازه زمانی گزارش پیشرفت (ماه)
(تاریخ شروع: / /)	(تاریخ پایان: / /)	تاریخ گزارش
		درصد پیشرفت دوره

آخرین وضعیت: (اقدامات انجام شده و مشکلات احتمالی)

-
-
-
-
-
-
-
-
-
-
-

محل اظهار نظر راهبر:

نام و نام خانوادگی:

تاریخ: امضاء

محل اظهار نظر سرپرست/رئیس واحد پژوهشی:

مورد تایید می باشد مورد تایید نمی باشد.

نام و نام خانوادگی:

تاریخ: امضاء



چکیده:
متن چکیده

واژه‌های کلیدی:

فهرست مطالب

۵	مقدمه	۱
۶	متن سند	۲
۷	مواد و روش ها	۳
۷	هدینگ ۲	۱-۳
۷	هدینگ ۳	۱-۱-۳
۹	نتایج و بحث	۴
۱۰	پیشنهادها	۵
۱۰	منابع	۶
۱۰	اختصارات	۷
۱۰	واژه نامه	۸
۱۰	پیوست ها	۹

فهرست شکل ها

- شکل ۱: عنوان شکل ۶
- شکل ۲: عنوان شکل ۷
- شکل ۳: عنوان شکل ۷

کد سند: کد سند درج شود
ویرایش:

عنوان سند



طبقه بندی: عادی

فهرست جدول ها

- جدول ۱: عنوان جدول ۶
- جدول ۲: عنوان جدول ۶
- جدول ۳: عنوان جدول ۶
- جدول ۴: عنوان جدول ۶



۲ متن سند

متن سند با فونت B Nazanin شماره ۱۳ برای فارسی و Times new roman شماره ۱۱ برای انگلیسی. در

جدول ۱: عنوان جدول

ردیف	عنوان ۱	عنوان ۲	عنوان ۳
۱			
۲			
۳			

جدول ۲: عنوان جدول

ردیف	عنوان ۱	عنوان ۲	عنوان ۳
۱			
۲			
۳			

جدول ۳: عنوان جدول

ردیف	عنوان ۱	عنوان ۲	عنوان ۳
۱			
۲			
۳			

جدول ۴: عنوان جدول

ردیف	عنوان ۱	عنوان ۲	عنوان ۳
۱			
۲			
۳			

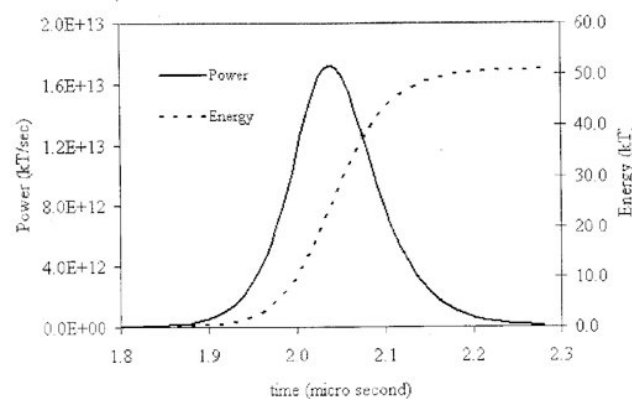

شکل ۱: عنوان شکل

کد سند: کد سند درج شود
ویرایش:

عنوان سند

طبقه بندی: عادی

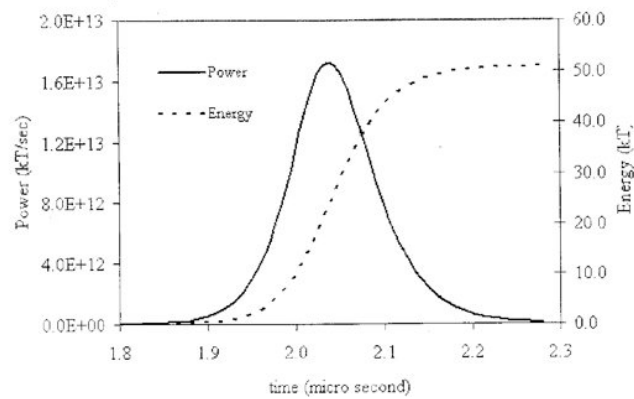

شکل ۲: عنوان شکل

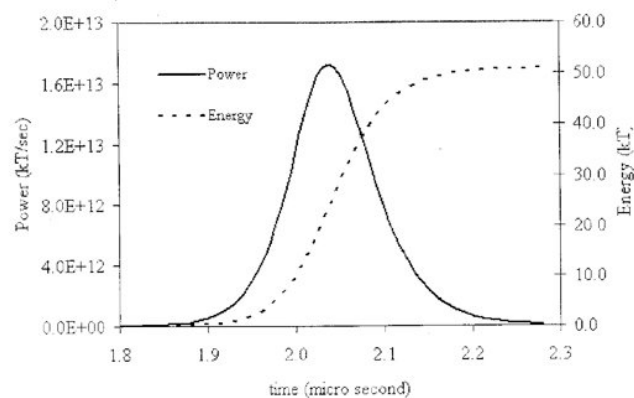

شکل ۳: عنوان شکل

۳ مواد و روش ها

متن

۱-۳ هدینگ ۲

۱-۱-۲ هدینگ ۳

۱-۱-۱-۲ هدینگ ۴

۱-۱-۱-۱-۲ هدینگ ۵

عنوان سند



کد سند: **کد سند درج شود**
ویرایش:

طبقه بندی: عادی

۳-۱-۱-۱-۱-۱-۱-۱ هدی‌نگ ۶



۴ نتایج و بحث

۵ پیشنهادها

۶ منابع

۷ اختصارات

۸ واژه نامه

۹ پیوست ها

فرم اختتام فرصت مطالعاتی

تاریخ:
شماره:
پیوست:

فرم اختتام فرصت مطالعاتی شماره () پژوهشکده انتخاب نمایید

عنوان فرصت مطالعاتی		
کد فناوری دوره (اصلی)	کد فناوری دوره (فرعی)	
انتخاب نمایید	انتخاب نمایید	انتخاب نمایید
تاریخ شروع فرصت مطالعاتی	انتخاب نمایید	تاریخ پایان فرصت مطالعاتی
انتخاب نمایید	انتخاب نمایید	انتخاب نمایید

تحويل داندنی های فرصت مطالعاتی

توضیحات	عنوان	موارد موجود	اقلام تحويلی
		<input type="checkbox"/>	فرمهای تایید شده گزارش ماهانه پیشرفت دوره
		<input type="checkbox"/>	نسخه الکترونیکی سند دوره فرصت مطالعاتی ثبت شده در فرمت مرکز اسناد پژوهشگاه فضایی (Pdf و Word)
		<input type="checkbox"/>	گزارش علمی
		<input type="checkbox"/>	مقاله (ها)
		<input type="checkbox"/>	کنفرانس
		<input type="checkbox"/>	ارایه سمینار در پژوهشگاه فضایی
		<input type="checkbox"/>	مجموعه داده (صوتی و تصویری....)
		<input type="checkbox"/>	محصول فیزیکی
		<input type="checkbox"/>	نرم افزار
		<input type="checkbox"/>	نسخه الکترونیکی فرم تکمیل مشخصات طرح پژوهشی (Pdf و Word)
		<input type="checkbox"/>	صور جلسه تغییر طرح پژوهشی (در صورت وجود)
		<input type="checkbox"/>	سایر



فرصت مطالعاتی فوق با موفقیت به اتمام رسیده و اسناد جدول بالا به عنوان خروجی های دوره (مطابق با پیشنهادیه دوره مربوطه) مورد تایید است.

تاریخ:
شماره:
پیوست:

فرم اختتام فرصت مطالعاتی



نام و نام خانوادگی و امضاء
راهبر پژوهشگاه:

نام و نام خانوادگی و امضاء
عضو هیات علمی:

عنوان واحد پژوهشی:
نام و نام خانوادگی و امضاء سرپرست / رئیس واحد پژوهشی:

با استناد به نظرات ارزیابی، اختتام فرصت مطالعاتی فوق‌الذکر مورد تایید است.

نام و نام خانوادگی و امضاء
رئیس شورای فرصت مطالعاتی

اسناد مندرج در جدول اقلام تحویلی، دریافت و از نظر قالب مطابق با روش اجرایی حمایت از فرصت مطالعاتی تنظیم شده است.

نام و نام خانوادگی و امضاء
مدیریت آموزش و امور هیات علمی

